

Technischer Fragebogen für Vulkanisierpressen

Technical questionnaire for vulcanizing presses



vulcanizing presses since 1897

Relevante Maße für die Größenbestimmung einer Heizplatte
Relevant dimensions to define the size of a heating platen

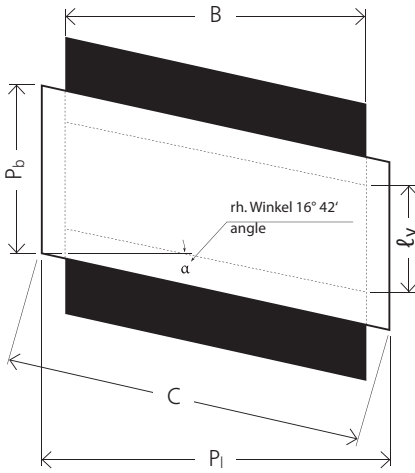

- P_b = Plattenbreite / plate width
- P_L = Plattenlänge / plate length
- C = Kantenlänge / edge length
- B = Bandbreite / belt width
- l_v = Verbindungslänge / splice length

WAGENER Vulcanizers GmbH & Co. KG
 Reisholzstr. 15
 40721 Hilden • Germany
 Phone: +49 2103 951 - 220
 Fax: +49 2103 951 - 229
 info@wagenervulcanizers.com
 www.wagenervulcanizers.com



Für eine schnelle Bearbeitung bitten wir Sie die folgenden Punkte komplett auszufüllen:
Please fill out this questionnaire as completely as possible:

1. Kontaktdaten / Contact Information

Herr / Mr Frau / Mrs

Ansprachpartner / Contact person

Telefon / Phone

E-Mail / e-mail

Firma / Company

Straße & Hausnr. / Street & No.

PLZ & Ort / Zip code & city

Land / Country

Einsatzland / Country of use

2. Gurttyp / Belt type

- Stahlseilgurt / Steel cord belt
- Gewebegurt / Textile conveyor belt

3. Einsatzort / Place of operation

- Untertage / Underground
- Übertage / Above ground

4. Verbindungsart / Type of splice

- rhombisch 16° 42' / rhombic 16° 42'
- rhombisch 22° / rhombic 22°
- rechtwinkelig 90° / rectangular 90°

5. Gurtbreite / Belt width

- 500 650 800 1000 1200 1400 1600 1800 2000 _____
- 24" 26" 36" 40" 48" 54" 60" 72" 78" _____

6. Stromart / Power supply

- 220/230 V 3-Ph + Pe
- 400V 3-Ph + Pe + N
- 480V 3-Ph + Pe
- _____ V
- 60 Hz / 60 C/S
- 50 Hz / 50 C/S

7. Verbindungslänge in mm lt. Hersteller / Fabrikat

Your splice length in mm according to belt manufacturer

- 500 650 800 1000 1200 1400 1600 1800 2000 _____

8. Gurtbezeichnung (EP500/4 / ST2000...) / Belt quality (EP500/4 / ST2000...)

9. Temperatur / Temperature

_____ °C / F

10. Flächendruck / Specific surface pressure